

Produkt- und Funktionsbeschreibung



Die Taste wave UP 210 ist eine 1-fach Funktaste für die Beleuchtungssteuerung, die als Sender und Empfänger ausgeführt ist.

Die Taste ist im Design der Schalterprogramme DELTA i-system (vita, line), DELTA profil und DELTA style verfügbar.

Zusammen mit den zugehörigen Rahmen (separat zu bestellen) der Schalterprogramme wird die Taste wave auf einen Schalter- oder Dimmer Einsatz sys aufgesteckt.

Zusätzlich kann der sich darunter befindliche Einsatz auch als Zeitschalter mit einer einstellbaren Nachlaufzeit im Bereich von 1-60 Minuten betrieben werden.

DELTA i-system (DELTA vita, DELTA line):

DELTA i-system Taste wave, titanweiß	5WG3 210-2HB11
DELTA i-system Taste wave, carbonmetallic	5WG3 210-2HB21
DELTA i-system Taste wave, aluminiummetallic	5WG3 210-2HB31

DELTA profil:

DELTA profil Taste wave, titanweiß	5WG3 210-2AB11
DELTA profil Taste wave, perlgrau	5WG3 210-2AB01
DELTA profil Taste wave, anthrazit	5WG3 210-2AB21
DELTA profil Taste wave, silber	5WG3 210-2AB71

DELTA style:

DELTA style Taste wave, titanweiß	5WG3 210-2GB11
DELTA style Taste wave, basaltsschwarz	5WG3 210-2GB21

Die Inbetriebnahme der Taste wave erfolgt ohne zusätzliche Hilfsmittel über die Tasterbedienung (Easy mode Push Button: EP).

Die Taste wave besitzt zwei unterschiedliche Betriebsarten:

Normalfunktion

- Bedienung des darunter befindlichen Einsatzes
- Fernbedienung des darunter befindlichen Einsatzes über weitere Funktaster oder Funksender
- Fernbedienung von über Funk verknüpften weiteren Einsatzen
- Memory-Helligkeitswert einstellen

Sonderfunktion

- Erstellen von Verbindungen zu weiteren Funkkomponenten
- Löschen von Verbindungen zu weiteren Funkkomponenten
- Aktivieren, Einstellen und Deaktivieren des Zeitschalterbetriebes

Bedienung

Die Taste wave kann OBEN, UNTEN oder MITTIG (d.h. OBEN und UNTEN gleichzeitig) betätigt werden. Die genaue Funktionalität der Taste wave ist abhängig von den verwendeten Einsatzen sys: Schalter (nur Schalten) oder Dimmer (Schalten, Dimmen und Memory).

Schalten (Betätigung kürzer als 0,4s):

Betätigung OBEN: UM (d.h. AUS oder EIN auf gespeicherten Memorywert)

Betätigung UNTEN: UM

Betätigung MITTIG: UM

Hinweis: Bei aktiviertem Zeitschalterbetrieb wird die Nachlaufzeit bei jeder weiteren Tasterbetätigung neu gestartet.

Dimmen (Betätigung zwischen 0,4s und 3s):

Betätigung OBEN: HELLER dimmen bis max. Helligkeit

Betätigung UNTEN: DUNKLER dimmen bis min. Helligkeit

Memoryfunktion (Betätigung zwischen 3s und 10s):

Betätigung MITTIG: aktuellen Helligkeitswert als Memorywert speichern. Die LED der Taste wave blinkt nach 3 Sekunden kurz auf. Das Speichern eines Helligkeitswertes wird vom Dimmer Einsatz sys durch kurzes Aus- und anschließendes Einschalten der angeschlossenen Verbraucher bestätigt.

Technische Daten

Frequenzband

868 MHz (störungempfindliche Übertragung; Frequenzband für System- und Sicherheitsanwendungen)

Funkreichweite

ca. 100 m im Freifeld

Spannungsversorgung

erfolgt über die 230V-Anwenderschnittstelle (230V-AST) der Schalter- oder Dimmer Einsätze sys

Anschlüsse

10-polige Stiftleiste (230V-AST) zum Anschluss an den Schalter- oder Dimmer Einsatz sys

Mechanische Daten

- Gehäuse: Kunststoff
- Abmessungen (L x B x T):
 - DELTA i-system 55x55x24mm (incl. Feder)
 - DELTA profil 65x65x25mm (incl. Feder)
 - DELTA style 68x68x27mm (incl. Feder)
- Gewicht: ca. 35g
- Brandlast: ca. 950kJ
- Montage: Wird auf Schalter- oder Dimmer Einsätze sys aufgesteckt

Elektrische Sicherheit

- Verschmutzungsgrad (nach IEC 60664-1): 2
- Schutzart (nach EN 60529): IP 20
- Überspannungskategorie (nach IEC 60664-1): III
- Gerät erfüllt EN 60669-2-1 und IEC 60664-1



EMV-Anforderungen

erfüllt EN 60669-2-1, EN 301489, EN 300220

Umweltbedingungen

- Klimabeständigkeit: EN 50090-2-2
- Umgebungstemperatur im Betrieb: - 5 ... + 45°C
- Lagertemperatur: - 25 ... + 70°C
- rel. Feuchte (nicht kondensierend): 5% bis 93%

Approbatation

VDE Approbatation in Vorbereitung, erfüllt  - Standard
radio frequency rf
easy mode push button 

CE-Kennzeichnung

gemäß EMV-Richtlinie (Wohnbau), Niederspannungsrichtlinie, sowie R&TTE-Richtlinie:



Die CE-Erklärung kann eingesehen werden bei:
SIEMENS AG
Siemensstraße 10
93055 Regensburg

Installationshinweise

Achtung:

- Das Gerät darf nur in Innenräumen und für trockene Räume verwendet werden.
- Der Einbau des Gerätes in Metallwände ist zu vermeiden, da dadurch die Funkreichweite erheblich vermindert wird.
- Die Sendereichweite kann vereinzelt durch bauliche Gegebenheiten (z.B. Stahlbeton) oder elektrische / elektronische Störquellen beeinflusst werden.
- Zwischen dem Sender und den zugehörigen Empfängern ist ein Abstand von mindestens 0,5 m einzuhalten.
- Obwohl die Funkübertragung im sicheren 868 MHz-Frequenzband erfolgt, können Störungen der Funkübertragung nicht ausgeschlossen werden.
- Die Funkübertragung ist nicht geeignet für Sicherheitsanwendungen.



WARNUNG

- Das Gerät darf nur von einer zugelassenen Elektrofachkraft montiert und in Betrieb genommen werden.
- Das Gerät darf nicht geöffnet werden.
- Das Gerät darf in Schalter-Steckdosen-Kombinationen eingesetzt werden, wenn VDE zugelassene Geräte verwendet werden.
- Die geltenden Sicherheits- und Unfallverhütungsvorschriften sind zu beachten.

Taste wave UP 210

5WG3 210-2_B_1

Montage

Die Taste wave wird zusammen mit dem zugehörigen Rahmen auf den Schalter- oder Dimmer Einsatz sys aufgesteckt. Dabei wird die elektrische Verbindung zwischen der Taste und dem Einsatz über die 230V-AST hergestellt.

Montage der Taste wave UP 210:

Bild B

- B1 Schalter Einsatz sys oder Dimmer Einsatz sys
 B2 Rahmen
 B3 Taste wave UP 210

- 1) Der Schalter Einsatz sys oder Dimmer Einsatz sys ist in der UP- Dose angeschlossen und befestigt (siehe Montageanleitung Schalter oder Dimmer Einsatz sys).
- 2) Stecken Sie die Taste wave mit dem zugehörigen Rahmen auf den Schalter- oder Dimmer Einsatz sys.

Demontage:

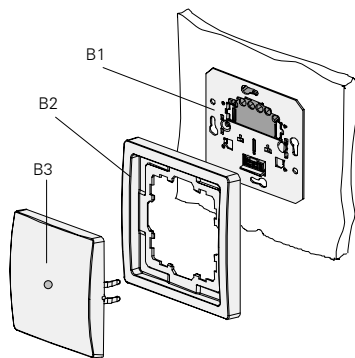
Abziehen der Taste wave gemeinsam mit dem zugehörigen Rahmen per Hand (Bild C).



Bild C

Achtung: Für die Integration der Taste wave in das Programm DELTA profil sind ausgeschnittene Rahmen zu verwenden!

Maßbild

Abmessungen in mm

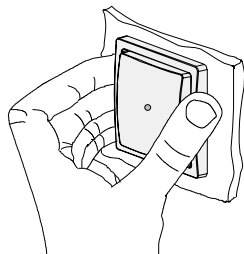
	A	B	C	D
DELTA i-system	55	55	24	13
DELTA profil	65	65	25	14
DELTA style	68	68	27	16,5

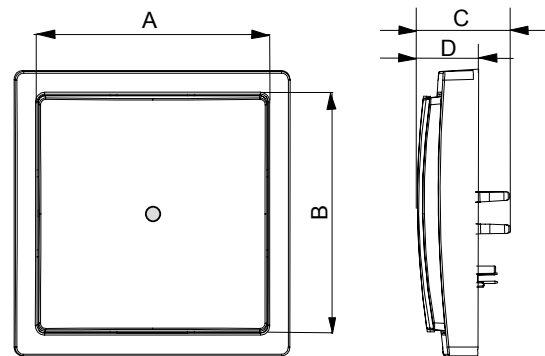
**Inbetriebnahme**

Die Bedienung des darunter befindlichen Einsatzes ist nach dem Aufstecken der Taste ohne zusätzliche Inbetriebnahme gegeben.

Für die Fernbedienung weiterer Schalter Einsätze sys oder Dimmer Einsätze sys, müssen diese erst über Funk miteinander verbunden werden. Hierzu ist ein zu verbindender Schalter Einsatz sys oder Dimmer Einsatz sys ebenfalls mit einer Taste wave auszustatten.

Die Funktionen Schalten und Dimmen können über Funk miteinander verbunden werden:

- Eine Taste wave auf einem Schalter Einsatz sys kann über Funk einen Dimmer Einsatz sys mit EIN- und AUS-schalten.
- Eine Taste wave auf einem Dimmer Einsatz sys kann über Funk einen Schalter Einsatz sys mit EIN- und AUS-schalten.

Das Verbinden der Taste wave mit anderen Funkkomponenten erfolgt durch die Betätigung der Tasterwippe. Zu diesem Zweck sind die beiden zu verbindenden Geräte in die Sonderfunktion zu schalten. Die Betriebsart der Taste sowie das erfolgreiche Verbinden wird über die in der Tastermitte angebrachte LED angezeigt.

Verbinden über Funk:

Verbinden der Taste wave I mit einem Dimmer Einsatz sys II über Funk.



Bild D

- D1 Dimmer Einsatz sys I
- D2 Taste wave I
- D3 Taste wave II
- D4 Dimmer Einsatz sys II

1. Taste wave II: In die Sonderfunktion schalten (D3).

Aktion: Drücken der Tasterwippe II MITTIG für mindestens 10 Sekunden.

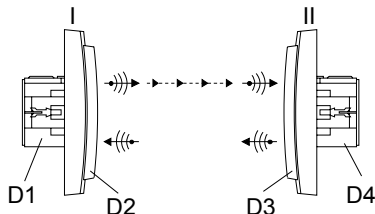
Anzeige: Die LED der Taste beginnt nach 10 Sek. (Umschalten in die Sonderfunktion) langsam (ca. 1-mal pro Sek.) zu blinken.

2. Taste wave I: In die Sonderfunktion schalten (D2).

Aktion: Drücken der Tasterwippe I MITTIG für mindestens 10 Sekunden.

Anzeige: Die LED der Taste beginnt nach 10 Sek. (Umschalten in die Sonderfunktion) langsam (ca. 1-mal pro Sek.) zu blinken.

3. Taste wave I: Verbindungstelegramm senden (D2).

Aktion: Kurze Betätigung (bis 0,4 Sekunden) der Tasterwippe I OBEN, MITTIG oder UNTEN.

Anzeige: Nach erfolgreichem Verbinden blinkt die LED der Taste wave I für die Dauer von etwa 3 Sekunden schnell (ca. 3-mal pro Sek.). Anschließend erlischt die LED und die Taste verlässt die Sonderfunktion. Die LED der Taste wave II blinkt ebenso und die Sonderfunktion wird beendet.

Hinweis: Für das Verbinden steht nur eine begrenzte Zeit zur Verfügung, da die Taste wave nach 2 Minuten die Sonderfunktion verlässt.

Die Verbindung der Taste wave I mit dem Dimmer sys II ist abgeschlossen. Bei Betätigung der Taste wave I (D2) wird der Dimmer Einsatz sys II (D4) über die Funkverbindung mitbedient.

Bei fehlgeschlagener Verbindung (z. B. wenn die Entfernung zu groß ist) verlassen die beiden Tasten wave die Sonderfunktion nach spätestens 2 Minuten, ohne den Erfolg durch schnelles Blinken zu bestätigen.

Soll die Taste wave I mit weiteren Dimmer Einsätzen sys verbunden werden, so ist dieser Vorgang zu wiederholen.

Von einer Taste wave können beliebig viele Schalter Einsätze sys oder Dimmer Einsätze sys fernbedient werden (Bild E).



Bild E

Taste wave UP 210

5WG3 210-2_B_1

Umgekehrt kann ein mit einer Taste wave bestückter Schalter Einsatz sys oder Dimmer Einsatz sys von bis zu 10 Funktastern fernbedient werden (Bild F).

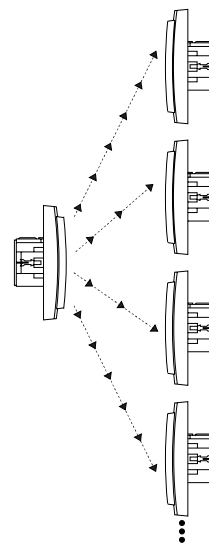

Bild F

Ist es gewünscht, den Dimmer sys I (G1 in Bild G) von der Taste wave II (G3) aus fernzubedienen, so sind die beiden Tasten wave I und II erneut in die Sonderfunktion zu schalten. Das Verbindungstelegramm ist jedoch an der Taste wave II auszulösen.

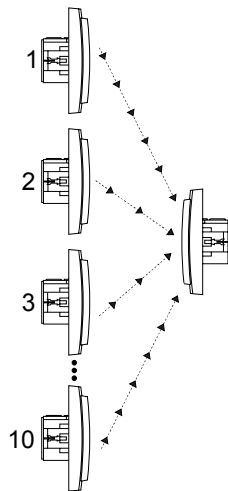

Bild G

- G1 Dimmer Einsatz sys I
- G2 Taste wave I
- G3 Taste wave II
- G4 Dimmer Einsatz sys II

Löschen einer Verbindung:

Das Löschen einer Verbindung erfolgt durch ein erneutes Zuordnen.

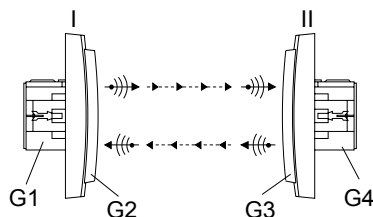
Löschen der Verbindung zwischen der Taste wave in Kombination I und dem Dimmer Einsatz sys in Kombination II (Bild D).

1. Taste wave II: In die Sonderfunktion schalten.
2. Taste wave I: In die Sonderfunktion schalten.
3. Taste wave I: Verbindungstelegramm auslösen.

Damit ist die Verbindung der Taste wave I mit dem Dimmer II gelöscht.

Löschen aller Verbindungen und Rücksetzen in den Auslieferungszustand:**1. Taste wave in die Sonderfunktion schalten.**

Aktion: Drücken der Tasterwippe MITTIG für mindestens 10 Sekunden.

Anzeige: Die LED der Taste beginnt nach 10 Sek. (Umschalten in die Sonderfunktion) langsam (ca. 1-mal pro Sek.) zu blinken.

2. Gerät rücksetzen.

Aktion: Erneutes Drücken der Tasterwippe MITTIG für mindestens 10 Sekunden.

Anzeige: Die LED der Taste blinkt für die Dauer von etwa 3 Sekunden schnell (ca. 3-mal pro Sek.). Anschließend erlischt die LED und die Taste verlässt die Sonderfunktion.

Alle Verbindungen zu diesem Einsatz sind gelöscht. Das Gerät befindet sich im Auslieferungszustand.

Verbindungen dieser Taste wave zu anderen Einsätzen bleiben bestehen und sind gegebenenfalls dort zu löschen.

Zeitschalterbetrieb:

Ein mit einer Taste wave bestückter Schalter Einsatz sys oder Dimmer Einsatz sys kann als Zeitschalter betrieben werden. Dabei wird die angeschlossene Last nach einer im Minutenraster einstellbaren Zeit selbständig abgeschaltet. Die Nachlaufzeit ist retriggebar und wird bei jeder Tasterbetätigung bzw. Empfang eines „EIN“ – Befehls über Funk rückgesetzt und neu gestartet. Das Aktivieren bzw. Deaktivieren des Zeitschalterbetriebes erfolgt über die Sonderfunktion.

Aktivieren des Zeitschalterbetriebes mit einer im Minutenraster einstellbaren Nachlaufzeit im Bereich von 1-60 Minuten:

1. Taste wave in die Sonderfunktion schalten.

Aktion: Drücken der Tasterwippe MITTIG für mindestens 10 Sekunden.

Anzeige: Die LED der Taste beginnt nach 10 Sek. langsam (ca. 1-mal pro Sek.) zu blinken.

2. Betriebsart Zeitschalter anwählen.

Aktion: Lange Betätigung (mindestens 3 Sekunden) der Tasterwippe UNTEN.

Anzeige: Die LED der Taste blinkt nach 3 Sekunden für die Dauer von etwa 3 Sekunden schnell (ca. 3-mal pro Sek.).

Wird der nachfolgende Schritt 3 nicht ausgeführt, so ist die Nachlaufzeit automatisch auf 3 Minuten eingestellt.

Ist eine Nachlaufzeit zwischen 1 und 60 Minuten gewünscht, so muss mit der Einstellung innerhalb von 7 Sekunden begonnen werden.

3. Nachlaufzeit im Minutenraster einstellen.

Aktion: Betätigung der Tasterwippe UNTEN. Der erste Tastendruck setzt die Nachlaufzeit auf 1 Minute. Jede weitere Tasterbetätigung verlängert die Zeit um jeweils eine Minute (z.B. für 5 Minuten Nachlaufzeit 5 Tasterbetätigungen).

Anzeige: Die LED der Taste blinkt bei jeder Tasterbetätigung einmal auf.

4. Aktivieren des Zeitschalterbetriebes.

Aktion: Nach der letzten Tasterbetätigung keine weitere Bedienung für ca. 3 Sekunden.

Anzeige: Die LED der Taste blinkt erneut für die Dauer von etwa 3 Sekunden schnell (ca. 3-mal pro Sek.) und erlischt anschließend.

Der Zeitschalterbetrieb mit der gewünschten Nachlaufzeit ist aktiviert.

Abschalten des Zeitschalterbetriebes und Rückkehr in den Normalbetrieb:

1. Taste wave in die Sonderfunktion schalten.

Aktion: Drücken der Tasterwippe MITTIG für mindestens 10 Sekunden.

Anzeige: Die LED der Taste beginnt nach 10 Sek. langsam (ca. 1-mal pro Sek.) zu blinken.

2. Zeitschalterbetrieb deaktivieren, Normalbetrieb aktivieren.

Aktion: Lange Betätigung (mindestens 3 Sekunden) der Tasterwippe OBEN.

Anzeige: Die LED der Taste blinkt für die Dauer von etwa 3 Sekunden schnell (ca. 3-mal pro Sek.) und erlischt anschließend.

Der Zeitschalterbetrieb ist deaktiviert, das Gerät befindet sich im Normalbetrieb.

Verlassen des Betriebszustandes Sonderfunktion:

Befindet sich die Taste wave in der Sonderfunktion, wird dieser Zustand durch folgende Aktionen beendet und in die Normalfunktion zurückgeschaltet.

1. Senden eines Verbindungstelegramms.
2. Empfang eines Verbindungstelegramms.
3. Einschalten des Zeitschalterbetriebes (lange Betätigung (zwischen 3 und 10 Sekunden) der Tasterwippe UNTEN).
4. Zurückschalten aus der Betriebsart Zeitschalter in den Normalbetrieb (lange Betätigung (zwischen 3 und 10 Sekunden) der Tasterwippe OBEN).
5. Time Out nach 2 Minuten (über eine Zeitdauer von 2 Minuten keine Betätigung der Tasterwippe bzw. kein Verbindungstelegramm empfangen).

Allgemeine Hinweise

- Die Bedienungsanleitung ist dem Kunden auszuhändigen.
- Ein defektes Gerät ist an die zuständige Geschäftsstelle der Siemens AG zu senden.
- Bei zusätzlichen Fragen zum Produkt wenden Sie sich bitte an unseren Technical Support:

+49 (0) 180 50 50-222
+49 (0) 180 50 50-223
adsupport@siemens.com
www.siemens.com/automation/support-request